



GILET "CORTESE"

Qualité **SOFFIO PLUS**

FILS À TRICOTER ADRIAFIL

FOURNITURES

- 550 g de qualité **Soffio Plus**, coloris n°55
- aiguilles n°31/2 et 41/2
- aiguille à tapisserie

TAILLE: 40 (42-44) italien, soit 36 (38-40) français.

POINTS EMPLOYÉS

Montage tubulaire
Côtes 2/2
Jersey endroit

ÉCHANTILLONS

Un carré de 10 cm, aig. n°41/2 = 19 m. et 26 rgs en jersey end.
Un carré de 10 cm, aig. n°41/2 = 33 m. et 30 rgs en côtes 2/2.

EXÉCUTION

Dos: Avec les aig. n°31/2, monter 146 (156-166) m. et, pour la bordure, tric. 4 rgs m. tubulaires puis cont. côtes 2/2. À 4 cm de haut. tot., cont. jersey end. aig. n°41/2 en répartissant 36 dim. sur le 1er rg. Dim. de chaque côté, 1 m. après 20 rgs, puis 3 fs 1 m. ts les 10 rgs. À 32 (34-36) cm de haut. de jersey end., cont. côtes 2/2 en répartissant 36 aug. sur le 1er rg. Après 17 (18-19) cm, former les emmanchures en rab. de chaque côté, ts les 2 rgs, 1 fs 5 (7-9) m., 1 fs 3 m., 1 fs 2 m., 4 fs 1 m. À 19 (20-21) cm de haut. d'emmanchures, biaiser les épaules en rab. de chaque côté, ts les 2 rgs, 2 fs 7 m., 3 fs 6 m. (taille 42 : 4 fs 7 m., 1 fs 6 m. - taille 44 : 1 fs 8 m., 4 fs 7 m.). Rab. les 46 (48-50) m. rest.

Devant droit: Avec les aig. n°31/2, monter 50 (54-58) m. et tric. la bordure comme pour le dos. À 6 cm de haut. tot., cont. jersey end. aig. n°41/2 en répartissant 12 dim. sur le 1er rg. Sur la gauche du trav., dim. 1 m. après 20 rgs, puis 3 fs 1 m. ts les 10 rgs. À 32 (34-36) cm de haut. de jersey end., cont. côtes 2/2 en répartissant 12 aug. sur le 1er rg. Après 17 (18-19) cm, former l'emmanchure et, à 19 (20-21) cm de haut. d'emmanchure, biaiser l'épaule, sur la gauche du trav., comme au dos.

Devant gauche: comme le devant droit, en sens inverse.

Manches: Avec les aig. n°41/2, monter 66 (72-80) m. Tric. 2 rgs m. tubulaires puis cont. côtes 2/2. Aug. de chaque côté 21 fs 1 m. ts les 6 rgs. À 43 (45-47) cm de haut. tot., former les arrondis en dim. de chaque côté, à 1 m. du bord, 24 (25-26) fs 2 m. ts les 2 rgs. À 17 (18-19) cm de haut. d'arrondis, rab. les 12 (14-18) m. rest.

Bordure / col: Avec les aig. n°41/2, monter 66 m. et tric. 165 (175-185) cm jersey end. Rab. les m.

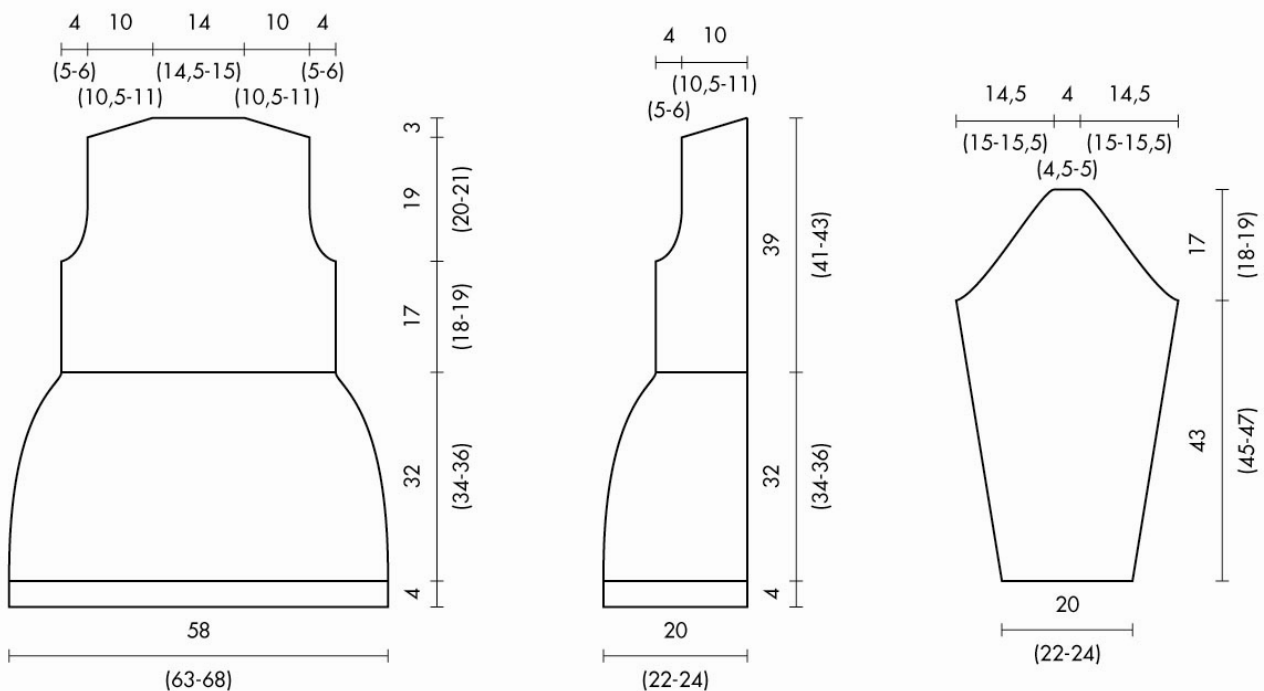

ASSEMBLAGE ET FINITIONS

Coudre les épaules. Coudre la bordure / col le long des côtés de boutonnage et de l'encolure. Sur l'end. du trav., replier le coin de la bordure / col jusqu'à la couture latérale : un triangle se forme et servira de poche. Fixer à petits points. Coudre les côtés. Fermer et monter les manches.